

TELA MOTORIZADA/RETRÁTIL MANUAL DE INSTALAÇÃO

PROJETELAS



MOTORIZADA

- Tela de projeção Tensionada ou tensionada reta
- Borda superior (black) com fácil ajuste
- Formato fullscreen (4:3) , widescreen (16:9) e (16:10)
- Todo o sistema é acondicionado em estojo sextavado, de alumínio em pintura eletrostática
- Perfil inferior que permite ajuste pelo próprio usuário
- Motor 110 ou 220 volts
- Redutor de velocidade
- Fim de curso
- kit instalação

GARANTIA: (01) um ano

Opcionais:

- Controle Remoto I.R.
- Controle Remoto R.F.
- Sensor de Corrente
- Moldura Universal

RETRÁTIL

- Tela de projeção retrátil Tensionada ou tensionada reta
- Mult-point, pára em qualquer ponto, sem a necessidade de estar presa
- Borda superior (black)
- Formato fullscreen (4:3) , widescreen (16:9) e (16:10)
- Todo o sistema é acondicionado em estojo sextavado de alumínio em pintura eletrostática
- Perfil inferior que permite ajuste pelo próprio usuário
- Bastão para movimentação
- Funcionamento silencioso
- Precisão nas paradas
- kit instalação

GARANTIA: (01) um ano

Projetelas Indústria e Comércio Ltda
Rua Rego Barros, 1.146
Jd. Vl. Formosa - SP
PABX 11 2783.1084

CATÁLOGO TÉCNICO | TELAS MOTORIZADAS

DIMENSÕES - TENSIONADA RETA

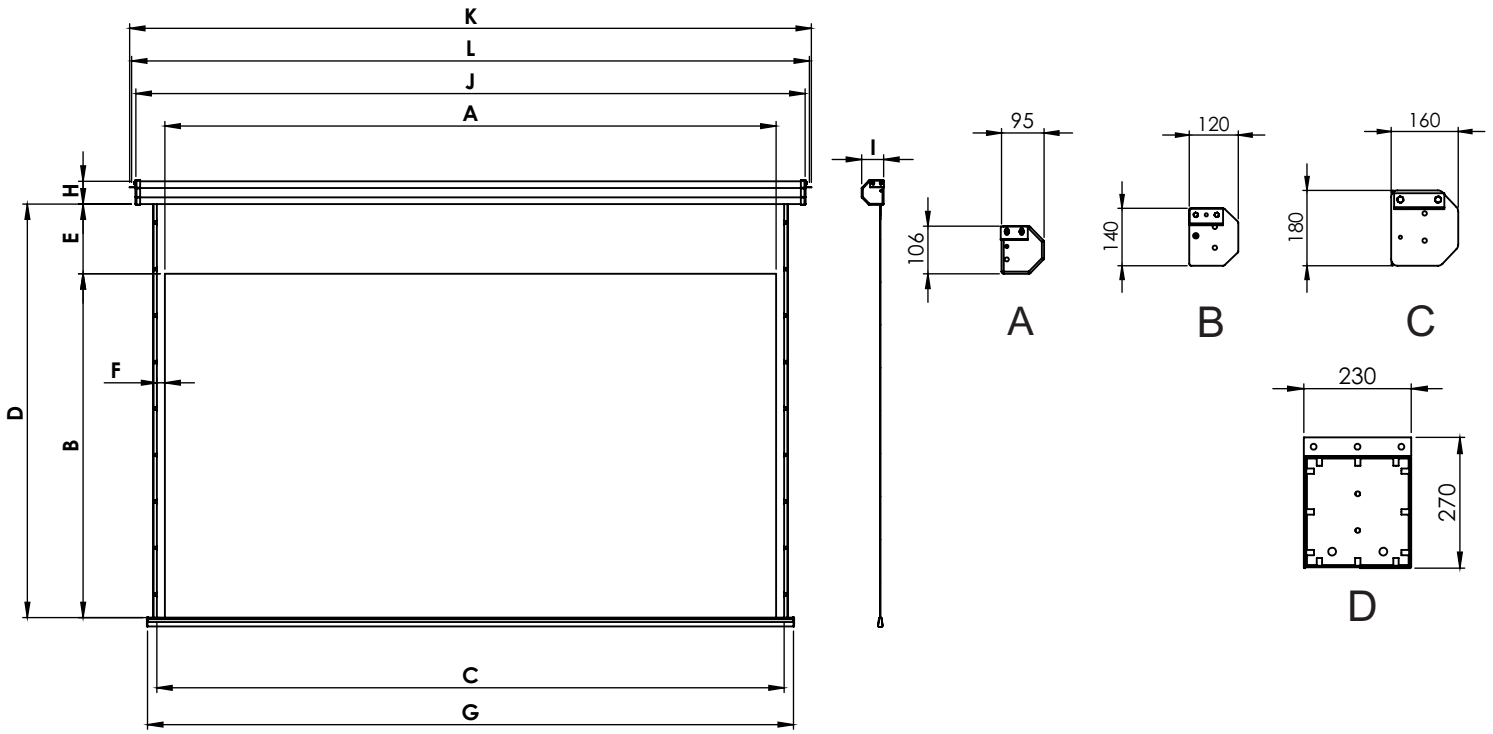

TELA MOTORIZADA
 TELA RETRÁTIL

TENSIONADA RETA - MOTORIZADA

CASE	MODELO	ÁREA DE PROJEÇ		ÁREA COM BORDAS					CAIXA			ÁREA TOTAL	DISTÂNCIA		
		COD.	DIAGONAL	A	B	C	D	E	F	G	H	I	J	K	L
				LARGURA	ALTURA	LARGURA	ALTURA	BLACK	BORDA	PERFIL	ALT	PROF	COMP	C/ SUPORTE	ENTRE FURC
4 : 3	A 72VM	72"	1460	1100	1530	1500	400	35	1590	100	90	1710	1764	1748	
	A 84VM	84"	1710	1280	1780	1680	400	35	1840	100	90	1950	2004	1988	
	A 100VM	100"	2030	1520	2100	1720	200	35	2170	100	90	2280	2334	2318	
	A 120VM	120"	2440	1830	2510	2030	200	35	2580	100	90	2690	2744	2728	
	B 150VM	150"	3050	2290	3120	2490	200	35	3190	135	115	3300	3394	3362	
	C 180VM	180"	3660	2740	3730	2940	200	35	3830	180	160	3950	4016	4006	
	C 200VM	200"	4060	3050	4130	3250	200	35	4170	180	160	4350	4416	4406	
	C 250VM	250"	5080	3810	5150	4010	200	35	5250	180	160	5380	5446	5436	
D 300VM	300"	6100	4570	6170	4770	200	35	6270	270	220	6500	X	X		
1 6 : 9	A 72WM	72"	1590	900	1660	1300	400	35	1730	100	90	1810	1864	1848	
	A 84WM	84"	1860	1050	1930	1450	400	35	1990	100	90	2110	2164	2148	
	A 92WM	92"	2040	1140	2110	1540	400	35	2170	100	90	2280	2334	2318	
	A 106WM	106"	2220	1260	2290	1660	400	35	2360	100	90	2470	2524	2508	
	A 119WM	119"	2630	1480	2700	1780	300	35	2780	100	90	2880	2934	2918	
	B 133WM	133"	2940	1660	3010	1800	140	35	3080	135	115	3200	3294	3262	
	B 150WM	150"	3320	1870	3390	2070	200	35	3460	135	115	3580	3674	3642	
	C 161WM	161"	3560	2000	3630	2200	200	35	3730	180	160	3850	3916	3906	
	C 180WM	180"	3980	2240	4050	2440	200	35	4150	180	160	4300	4366	4356	
	C 200WM	200"	4430	2500	4500	2700	200	35	4590	180	160	4730	4796	4786	
	D 250WM	250"	5530	3130	5600	3330	200	35	5690	180	160	5930	X	X	
	D 300WM	300"	6640	3740	6710	3940	200	35	6810	270	220	7040	X	X	
1 6 : 10	A 74WAM	74"	1590	990	1660	1390	400	35	1730	100	90	1810	1864	1848	
	A 86WAM	86"	1860	1160	1930	1560	400	35	1990	100	90	2110	2164	2148	
	A 95WAM	95"	2040	1280	2110	1680	400	35	2170	100	90	2280	2334	2318	
	A 109WAM	109"	2350	1470	2420	1770	300	35	2480	100	90	2600	2654	2638	
	A 122WAM	122"	2630	1640	2700	1940	300	35	2780	100	90	2880	2934	2918	
	B 136WAM	136"	2940	1840	3010	1980	140	35	3080	135	115	3200	3294	3262	
	C 165WAM	165"	3560	2230	3630	2430	200	35	3730	180	160	3850	3916	3906	
	C 180WAM	180"	3880	2420	3950	2620	200	35	4050	180	160	4170	4236	4226	

MEDIDAS EM (MM)

CATÁLOGO TÉCNICO | TELAS RETRÁTEIS

DIMENSÕES - TENSIONADA RETA

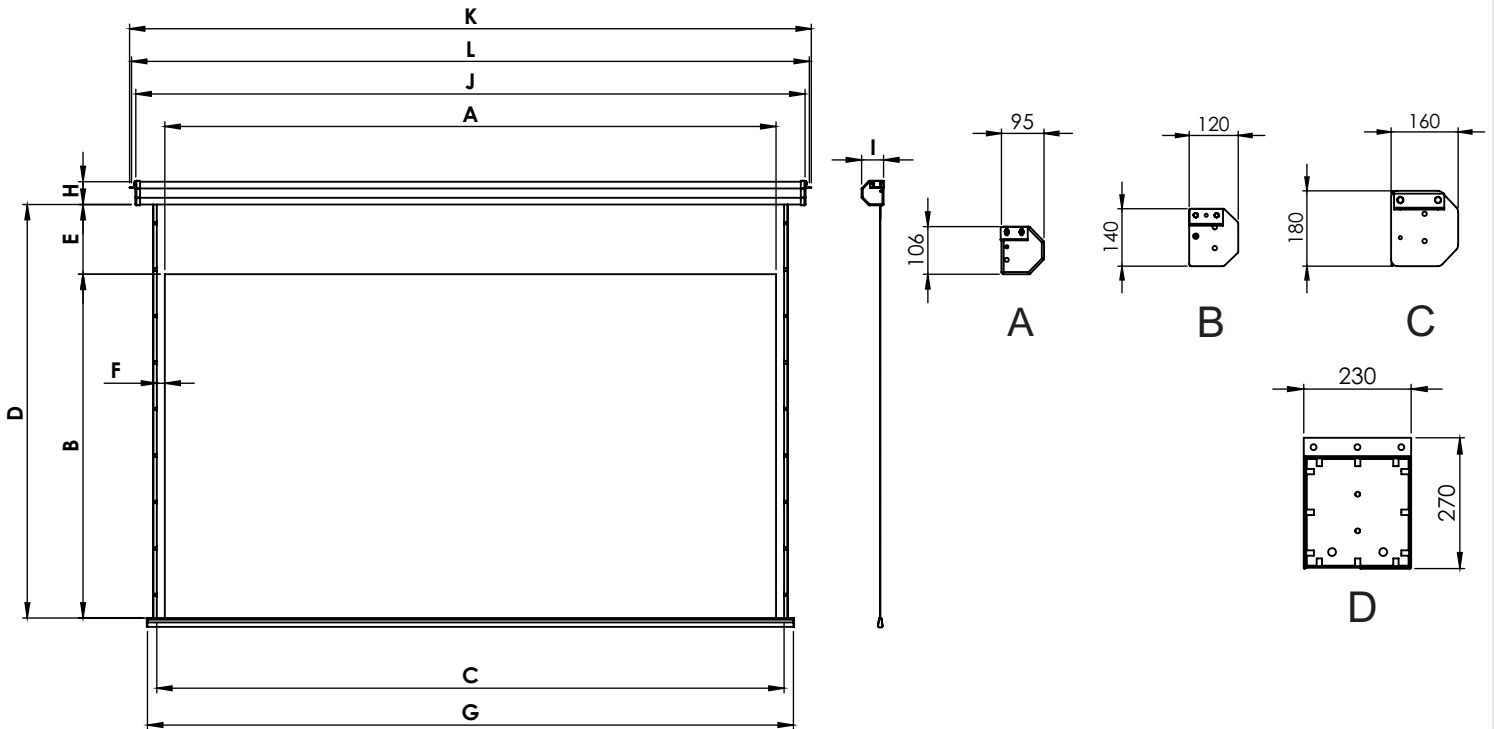

TELA MOTORIZADA
 TELA RETRÁTIL

TENSIONADA RETA - RETRÁTIL

CASE	MODELO		ÁREA DE PROJEÇÃO		ÁREA COM BORDAS					CAIXA			ÁREA TOTAL	DISTÂNCIA	
			A	B	C	D	E	F	G	H	I	J	K	L	
	CÓD.	DIAGONAL	LARGURA	ALTURA	LARGURA	ALTURA	BLACK	BORDA	PERFIL	ALT.	PROF.	COMP.	C/ SUPORTES	ENTRE FUROS	
4 : 3	A	72VM	72"	1460	1100	1530	1200	100	35	1590	100	90	1710	1764	1748
	A	84VM	84"	1710	1280	1780	1380	100	35	1840	100	90	1950	2004	1988
	A	100VM	100"	2030	1520	2100	1620	100	35	2170	100	90	2280	2334	2318
	A	120VM	120"	2440	1830	2510	1930	100	35	2580	100	90	2690	2744	2728
	B	150VM	150"	3050	2290	3120	2390	100	35	3190	135	115	3300	3394	3362
	C	180VM	180"	3660	2740	3730	2840	100	35	3830	180	160	3950	4016	4006
	C	200VM	200"	4060	3050	4130	3150	100	35	4170	180	160	4350	4416	4406

1 6 : 9	A	72WM	72"	1590	900	1660	1000	100	35	1730	100	90	1810	1864	1848
	A	84WM	84"	1860	1050	1930	1150	100	35	1990	100	90	2110	2164	2148
	A	92WM	92"	2040	1140	2110	1240	100	35	2170	100	90	2280	2334	2318
	A	100WM	100"	2220	1260	2290	1360	100	35	2360	100	90	2470	2524	2508
	A	106WM	106"	2350	1320	2420	1420	100	35	2480	100	90	2600	2654	2638
	A	119WM	119"	2630	1480	2700	1580	100	35	2780	100	90	2880	2934	2918
	B	133WM	133"	2940	1660	3010	1760	100	35	3080	135	115	3200	3294	3262
	B	150WM	150"	3320	1870	3390	1970	100	35	3460	135	115	3580	3674	3642
	C	161WM	161"	3560	2000	3630	2100	100	35	3730	180	160	3850	3916	3906
	C	180WM	180"	3980	2240	4050	2340	100	35	4150	180	160	4300	4366	4356

1 6 : 0	A	74WAM	74"	1590	990	1660	1090	100	35	1730	100	90	1810	1864	1848
	A	86WAM	86"	1860	1160	1930	1260	100	35	1990	100	90	2110	2164	2148
	A	95WAM	95"	2040	1280	2110	1380	100	35	2170	100	90	2280	2334	2318
	A	109WAM	109"	2350	1470	2420	1570	100	35	2480	100	90	2600	2654	2638
	A	122WAM	122"	2630	1640	2700	1740	100	35	2780	100	90	2880	2934	2918
	B	136WAM	136"	2940	1840	3010	1940	100	35	3080	135	115	3200	3294	3262
	C	165WAM	165"	3560	2230	3630	2330	100	35	3730	180	160	3850	3916	3906
	C	180WAM	180"	3880	2420	3950	2520	100	35	4050	180	160	4170	4236	4226

MEDIDAS EM (MM)

CATÁLOGO TÉCNICO | TELAS MOTORIZADAS

DIMENSÕES - TENSIONADA

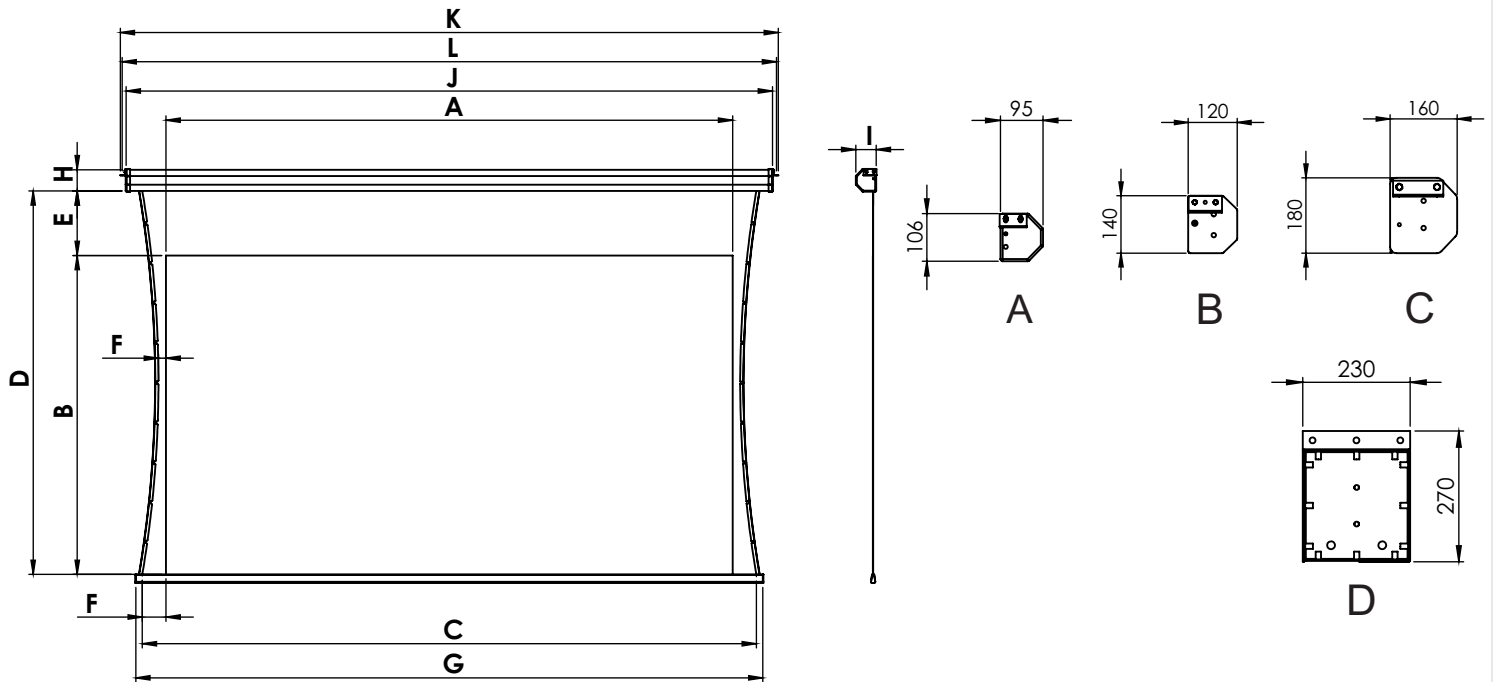

- Motorizada ou Retrátil
- Somente Motorizada

TENSIONADA - MOTORIZADA															
CASE	MODELO		ÁREA DE PROJEÇÃO		ÁREA COM BORDAS					CAIXA			ÁREA TOTAL	DISTÂNCIA	
			A	B	C	D	E	F	G	H	I	J	K	L	
	CÓD.	DIAGONAL	LARGURA	ALTURA	LARGURA	ALTURA	BLACK	BORDA	PERFIL	ALT.	PROF.	COMP.	C/ SUPORTES	ENTRE FUROS	
4 : 3	A	72VT	72"	1460	1100	1680	1500	400	110/35	1730	100	90	1810	1864	1848
	A	84VT	84"	1710	1280	1930	1680	400	110/35	1980	100	90	2060	2114	2098
	A	100VT	100"	2030	1520	2250	1720	200	110/35	2310	100	90	2380	2434	2418
	A	120VT	120"	2440	1830	2660	2030	200	110/35	2710	100	90	2790	2844	2828
	B	150VT	150"	3050	2290	3270	2490	200	110/35	3320	135	115	3450	3544	3512
	C	180VT	180"	3660	2740	3880	2940	200	180/-	4090	180	160	4200	4266	4256
	C	200VT	200"	4060	3050	4280	3250	200	180/-	4430	180	160	4600	4666	4656
	C	250VT	250"	5080	3810	5300	4010	200	180/-	5510	180	160	5620	5686	5676
D	300VT	300"	6100	4570	6320	4770	200	180/-	6530	270	220	6800	X	X	
1 : 6 : 9	A	72WT	72"	1590	900	1810	1300	400	110/35	1870	100	90	1950	2004	1988
	A	84WT	84"	1860	1050	2080	1450	400	110/35	2130	100	90	2210	2264	2248
	A	92WT	92"	2040	1140	2260	1540	400	110/35	2310	100	90	2380	2434	2418
	A	100WT	100"	2220	1260	2440	1660	400	110/35	2480	100	90	2600	2654	2638
	A	106WT	106"	2350	1320	2570	1720	400	110/35	2610	100	90	2690	2744	2728
	A	119WT	119"	2630	1480	2850	1780	300	110/35	2910	100	90	3000	3054	3038
	B	133WT	133"	2940	1660	3160	1800	140	110/35	3200	135	115	3300	3394	3362
	B	150WT	150"	3320	1870	3540	2070	200	110/35	3580	135	115	3680	3774	3742
	C	161WT	161"	3560	2000	3780	2300	300	110/35	3850	180	160	4100	4166	4156
	C	180WT	180"	3980	2240	4200	2440	200	180/-	4410	180	160	4520	4586	4576
	C	200WT	200"	4430	2500	4650	2700	200	180/-	4860	270	220	4970	5036	5026
	D	250WT	250"	5530	3130	5750	3330	200	180/-	5960	270	220	6070	X	X
D	300WT	300"	6640	3740	6860	3940	200	180/-	7070	270	220	7240	X	X	
1 : 6 : 0 : 1	A	74WAT	74"	1590	990	1810	1390	400	110/35	1870	100	90	1950	2004	1988
	A	86WAT	86"	1860	1160	2080	1560	400	110/35	2130	100	90	2210	2264	2248
	A	95WAT	95"	2040	1280	2260	1680	400	110/35	2310	100	90	2380	2434	2418
	A	109WAT	109"	2350	1470	2570	1870	400	110/35	2610	100	90	2690	2744	2728
	A	122WAT	122"	2630	1640	2850	1940	300	110/35	2910	100	90	3000	3054	3038
	B	136WAT	136"	2940	1840	3160	1980	140	110/35	3200	135	115	3300	3394	3362
	C	165WAT	165"	3560	2230	3780	2430	200	110/35	3850	180	160	4100	4166	4156
	C	180WAT	180"	3880	2420	4100	2620	200	110/35	4025	180	160	4420	4486	4476

MEDIDAS EM (MM)

CATÁLOGO TÉCNICO | TELAS RETRÁTEIS

DIMENSÕES - TENSIONADA

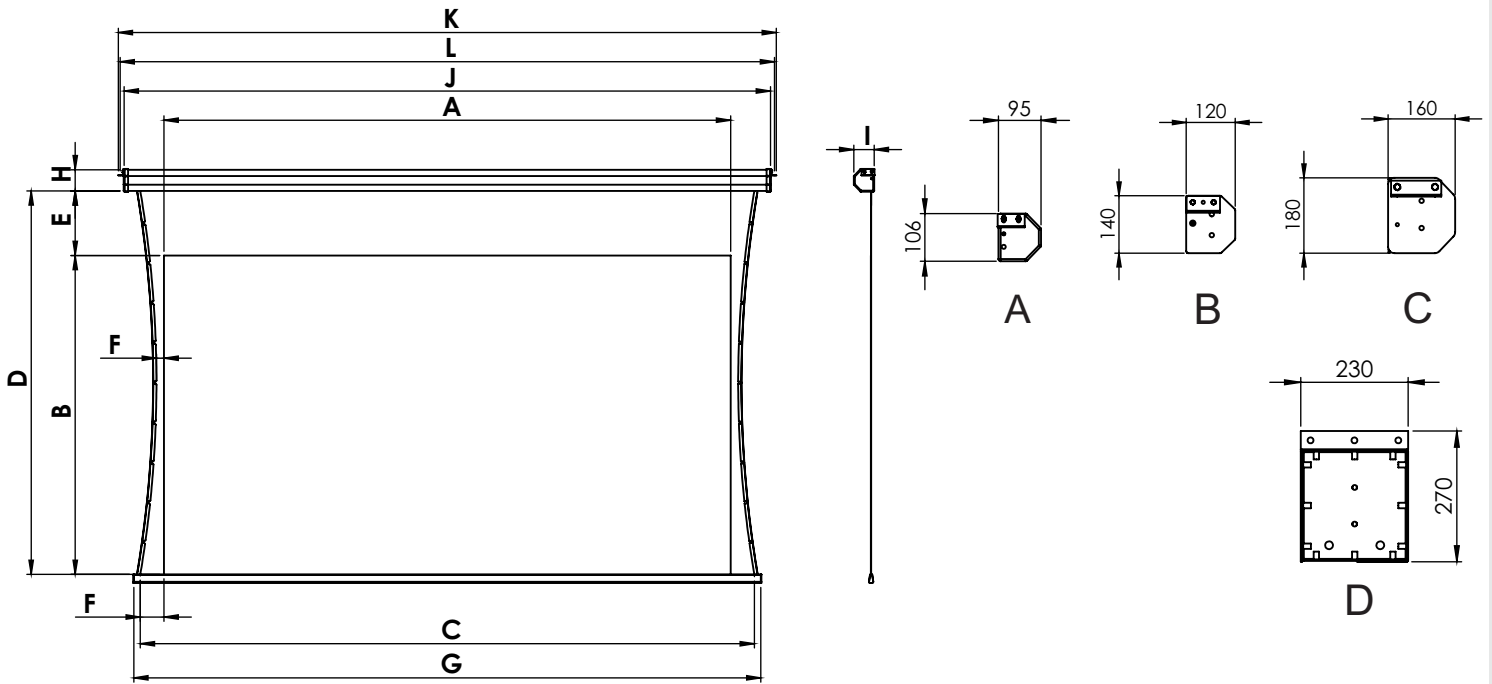

- Motorizada ou Retrátil
- Somente Motorizada

TENSIONADA - RETRÁTIL															
CASE	MODELO		ÁREA DE PROJEÇÃO		ÁREA COM BORDAS					CAIXA			ÁREA TOTAL	DISTÂNCIA	
			A	B	C	D	E	F	G	H	I	J	K	L	
	CÓD.	DIAGONAL	LARGURA	ALTURA	LARGURA	ALTURA	BLACK	BORDA	PERFIL	ALT.	PROF.	COMP.	C/ SUPORTES	ENTRE FUROS	
4 : 3 (A	72VT	72"	1460	1100	1680	1200	100	110/35	1730	100	90	1810	1864	1848
	A	84VT	84"	1710	1280	1930	1380	100	110/35	1980	100	90	2060	2114	2098
	A	100VT	100"	2030	1520	2250	1620	100	110/35	2310	100	90	2380	2434	2418
	A	120VT	120"	2440	1830	2660	1930	100	110/35	2710	100	90	2790	2844	2828
	B	150VT	150"	3050	2290	3270	2390	100	110/35	3320	135	115	3450	3544	3512
	C	180VT	180"	3660	2740	3880	2840	100	180/-	4090	180	160	4200	4266	4256
	C	200VT	200"	4060	3050	4280	3150	100	180/-	4430	180	160	4600	4666	4656
1 6 : 9 (A	72WT	72"	1590	900	1810	1000	100	110/35	1870	100	90	1950	2004	1988
	A	84WT	84"	1860	1050	2080	1150	100	110/35	2130	100	90	2210	2264	2248
	A	92WT	92"	2040	1140	2260	1240	100	110/35	2310	100	90	2380	2434	2418
	A	100WT	100"	2220	1260	2440	1360	100	110/35	2480	100	90	2600	2654	2638
	A	106WT	106"	2350	1320	2570	1420	100	110/35	2610	100	90	2690	2744	2728
	A	119WT	119"	2630	1480	2850	1580	100	110/35	2910	100	90	3000	3054	3038
	B	133WT	133"	2940	1660	3160	1760	100	110/35	3200	135	115	3300	3394	3362
	B	150WT	150"	3320	1870	3540	1970	100	110/35	3580	135	115	3680	3774	3742
	C	161WT	161"	3560	2000	3780	2100	100	110/35	3850	180	160	4100	4166	4156
C	180WT	180"	3980	2240	4200	2340	100	180/-	4410	180	160	4520	4586	4576	
1 6 : 1 0 (A	74WAT	74"	1590	990	1810	1090	100	110/35	1870	100	90	1950	2004	1988
	A	86WAT	86"	1860	1160	2080	1260	100	110/35	2130	100	90	2210	2264	2248
	A	95WAT	95"	2040	1280	2260	1380	100	110/35	2310	100	90	2380	2434	2418
	A	109WAT	109"	2350	1470	2570	1570	100	110/35	2610	100	90	2690	2744	2728
	A	122WAT	122"	2630	1640	2850	1740	100	110/35	2910	100	90	3000	3054	3038
	B	136WAT	136"	2940	1840	3160	1940	100	110/35	3200	135	115	3300	3394	3362
	C	165WAT	165"	3560	2230	3780	2330	100	110/35	3850	180	160	4100	4166	4156
	C	180WAT	180"	3880	2420	4100	2520	100	110/35	4025	180	160	4420	4486	4476

MEDIDAS EM (MM)

VISÃO GERAL - MOTORIZADA

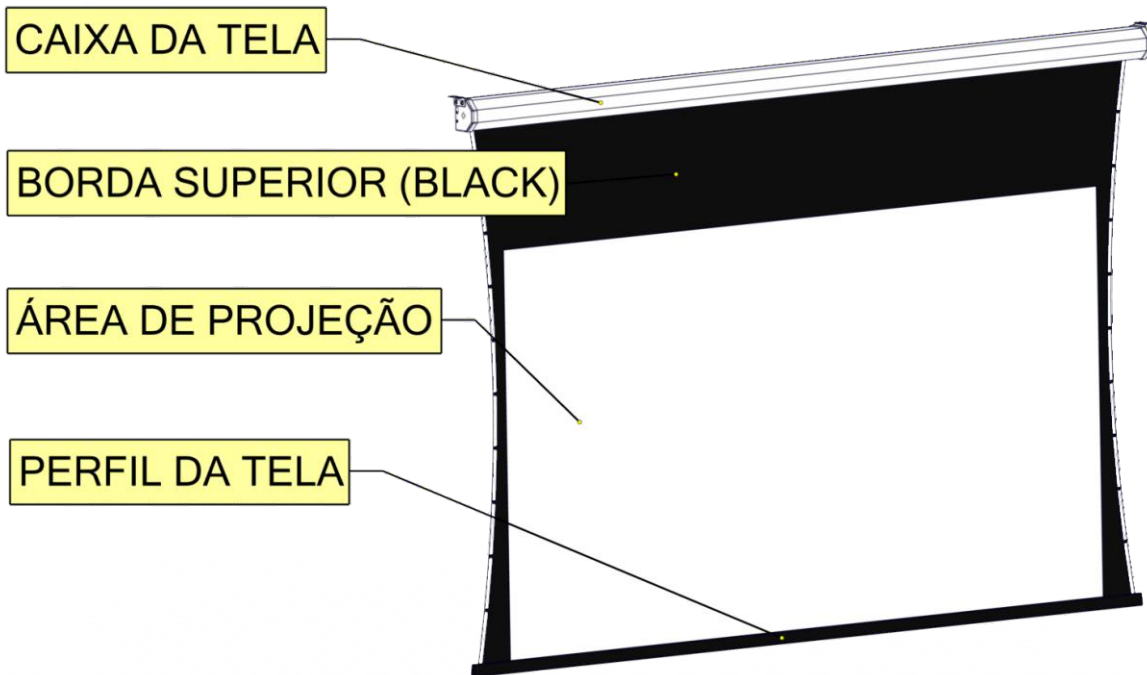

COMPONENTES

1A



1B



1C



1D



LEGENDA:

- 1A - SUPORTE DA TELA
- 1B - PARAFUSO FENDAM6X12
- 1C - BUCHADE NYLON 10mm
- 1D - PARAFUSO SEXTAVADO 1/4X2
- 1E - DISTANCIADOR DA TELA (opcional)
- 1F - VARÃO (tela retrátil)

1E

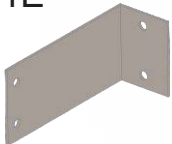

1F



PROJEÇÃO

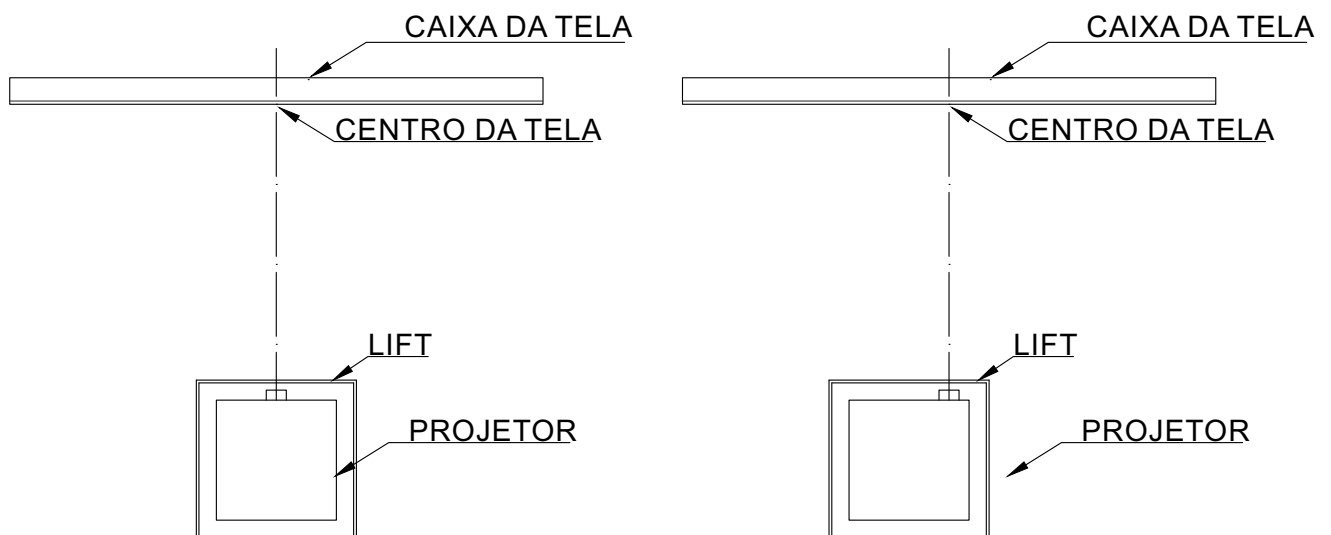

Mantenha a lente do projetor centralizado com a tela

MONTAGEM

PASSO 1.0

Defina o local para instalação da tela



PASSO 1.1

Para instalação na parede utilize o suporte da tela (1A) e parafusos (1B) fixando na tampa da caixa, conforme a imagem

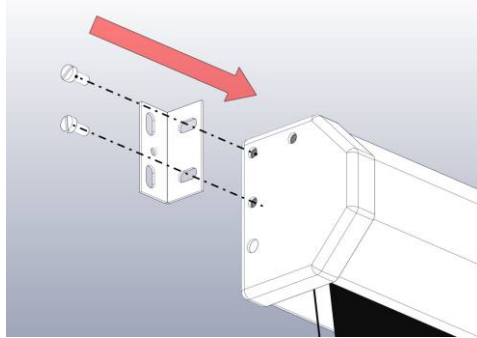

PASSO 1.2

Fixe-o suporte com bucha (1C) e parafuso (1D)

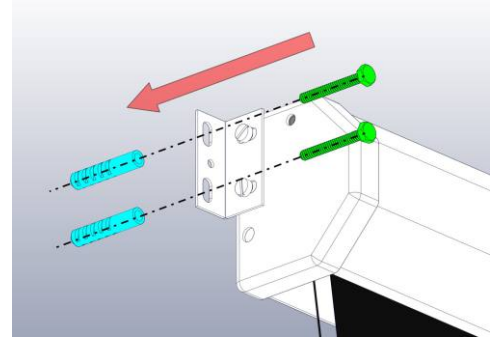

PASSO 1.3

Para instalação no teto utilize o suporte da tela (1A) e parafusos (1B) fixando na tampa da caixa, conforme a imagem

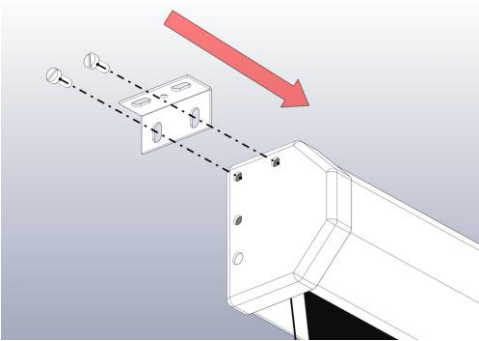

PASSO 1.4

Fixe-o suporte com bucha (1C) e parafuso (1D)

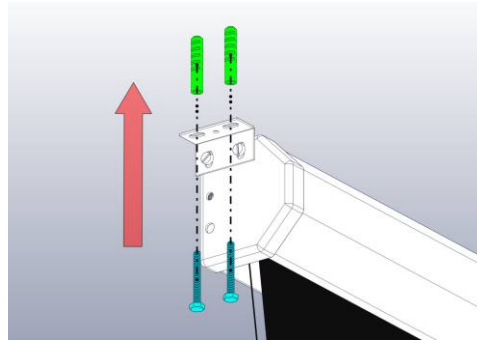

PASSO 1.5

Instalação no teto com distanciador

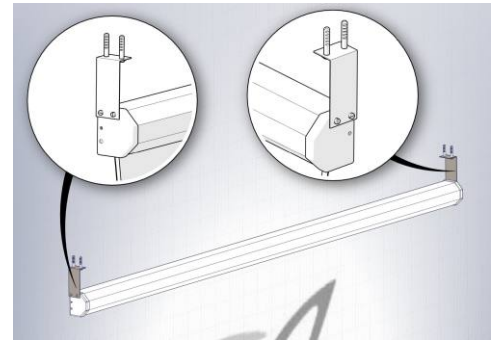

PASSO 1.6

Instalação na parede com distanciador

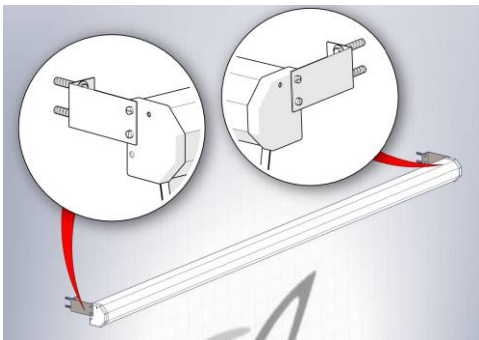

PASSO 1.7

Instale o distanciador (1E) na tampa da caixa com o parafuso (1B) fixando a tela no teto ou parede

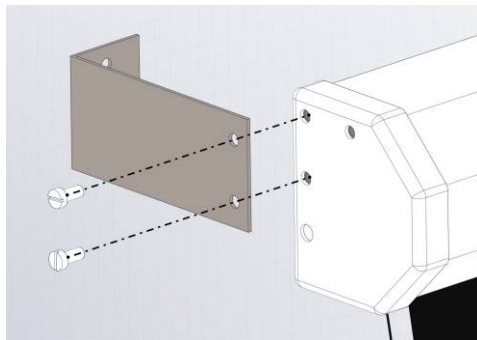

PASSO 1.8

fixe-o distanciador (1E) na parede ou teto conforme a imagem, utilizando o parafuso (1B) e bucha (1C)

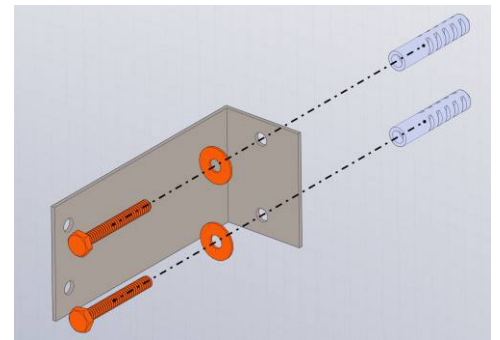

PASSO 1.9

Para tela retrátil utilize o varão (1F) para puxar o tecido conforme a imagem

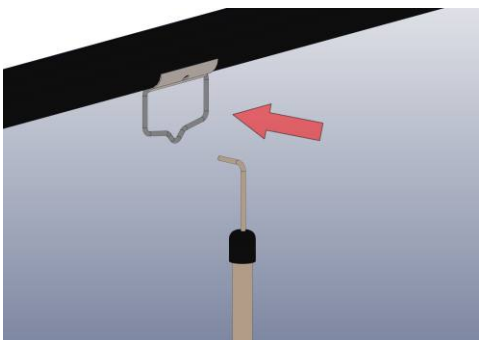

PASSO 2.0

Tela com parada em qualquer ponto, sem a necessidade de esta presa

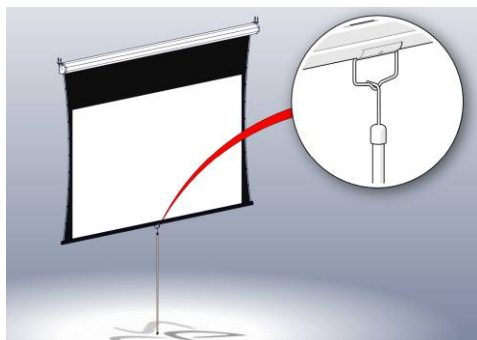

REGULAGEM DO MOTOR

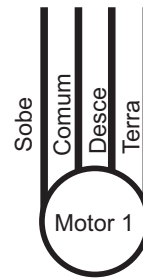
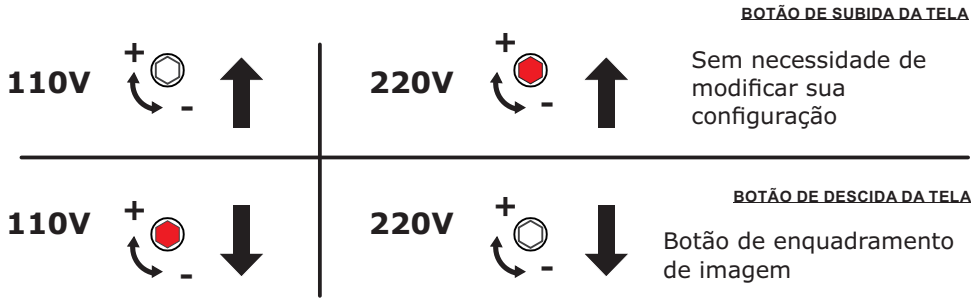

110 volts	220 volts
Branco - Comum	Azul - Comum
Vermelho - Sobe	Preto - Sobe
Preto - Desce	Marrom - Desce
Verde - Terra	Verde - Terra

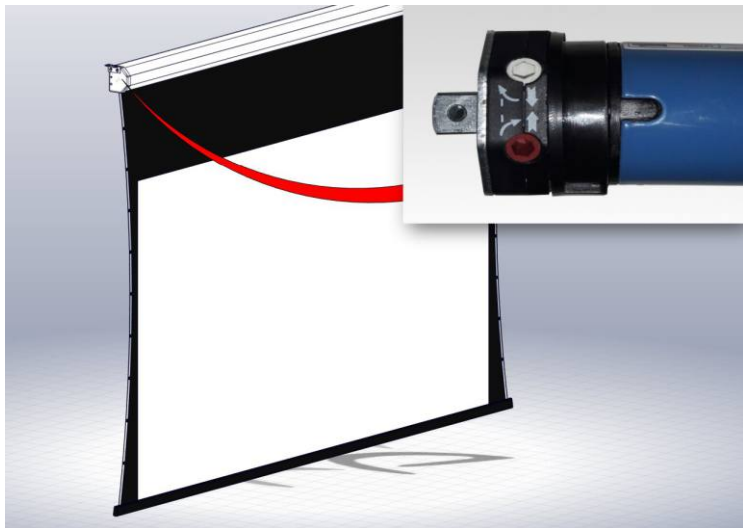

+ Aumenta o fim de curso da tela
- diminui o fim de curso da tela

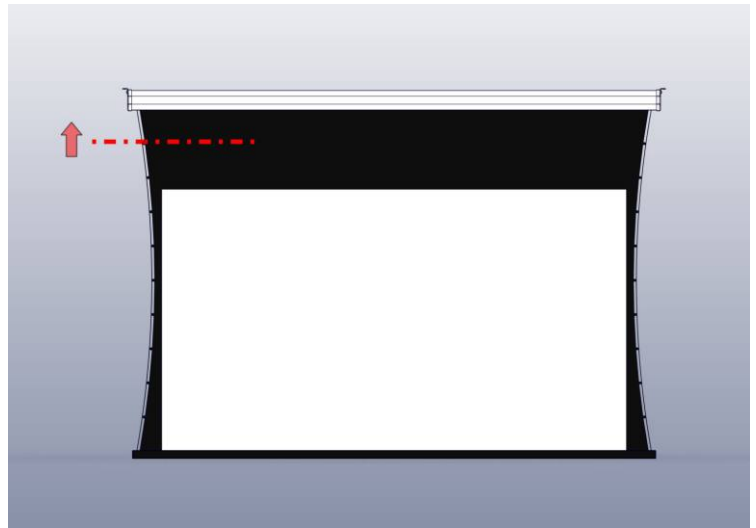

Margem de segurança de descida da tela, ao ultrapassar a margem indicada podera causar danos na tela.

ATENÇÃO

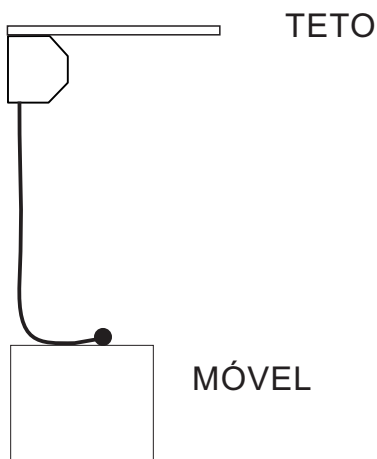

Exemplo de regulagem de descida da tela

CUIDADOS

Deixar a tela em posição horizontal, após a utilização;

Não deixe a tela quando fechada ao sol;

No transporte evite deixar no rack (bagageiro) por muito tempo;

Ao amarrar para transportar não aperte, pois poderá ocasionar marcas;

Nunca guarde-a molhada, poderá embolorar (manchar);

Sempre que necessitar de limpeza, utilizar produtos como veja e detergentes;

Não usar alvejantes, tinner e gasolina

GARANTIA

Este termo tem por fim garantir ao usuário do equipamento marca PROJETELAS, modelos: **TELA DE PROJEÇÃO** o bom funcionamento e responsabilizar nos contra possíveis defeitos de material ou fabricação.

Para tela **MOTORIZADA** a Projetelas Indústria e Comércio Ltda, assegura ao usuário uma garantia de **12 (doze) meses**, contada a partir da data de emissão da nota fiscal.

Para tela **RETRÁTIL** a Projetelas Indústria e Comércio Ltda, assegura ao usuário uma garantia de **12 (doze) meses**, contada a partir da data de emissão da nota fiscal.

Condições da Garantia:

1. Estão cobertos pela presente garantia:

1.1 Caso o equipamento seja transferido a outra pessoa, a garantia será a mesma da data de aquisição pelo primeiro comprador;

1.2 Troca gratuita de peças comprovadamente defeituosas e mão de obra aplicada;

1.3 Eventuais defeitos de funcionamento, desde de que não decorra do mau uso;

2. Estão excluídos da garantia:

2.1 Esta garantia não abrange eventuais despesas de frete ou transporte;

2.2 Se ocorrer danos por queda ou problemas resultantes do transporte;.

2.3 Se instalado em força adversa recomendada no manual de instruções e oscilações da rede elétrica;

2.4 Se o produto for alterado, fraudado, ajustado ou consertado por pessoas não autorizadas pela "Projetelas".